

# BB4453鎢鋼不等式鑽銑刀-抗震型(鋁用)44.5°/45°/45.5°-3刃 Asymmetric Helix Angle , Anti Vibration Carbide Aluminum Boring & Milling 44.5°/45°/45.5°- 3 Flutes

	低碳素鋼 Low Carbon Steels	中碳素鋼 Medium Carbon Steels	高碳素鋼 High Carbon Steels	合金鋼 Alloy Steels	工具鋼 Tool Steels	調質鋼 Hardened Steels	淬火鋼 Quenched and Tempered Steels			鑄鋼 Cast Steels	鑄鐵 Cast Iron	黃銅 Brass	青銅 Bronze	紅銅 Copper	鋁合金 Aluminum Rolled	不銹鋼 Stainless Steels			鈦合金 Titanium Alloys	鎳基合金 Nickel Alloys	碳纖維 Carbon Fiber	玻璃纖維 Glass Fiber	
	C0.25%以下	C0.25%~0.45%	C0.45%以上	SCM	SKD	HRC 20~30	HRC 30~40	HRC 40~50	HRC 50~60	SC	FC	PCD	BS	PB	CU	AL	300	400	600	TI			
A版												◎	◎	○	◎								

○ 適用 ◎ 專用

特性：

- ◆ 強力不等螺旋44.5°/45°/45.5°設計，搭配特殊刀刃研磨，加工時不易震刀，使其表面粗糙度極佳，有效減少切削時的震動，增加刀具穩定性。
- ◆ 排屑順暢、不易黏屑、精度高，適合高速加工重切削等加工方式，大大提升切削品質及加工速度，是精修加工的最佳首選。

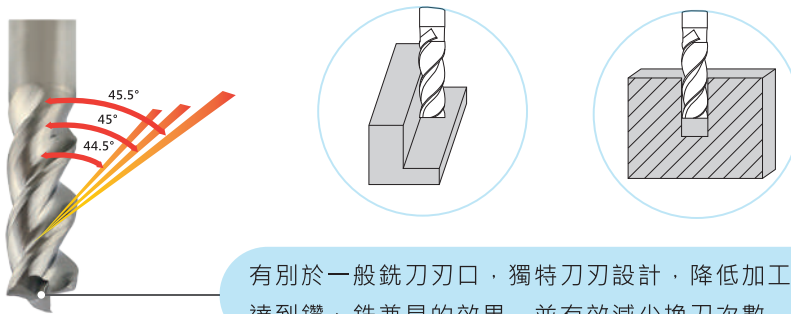

**A 版**

- 刃數
- 螺旋角 44.5°/45°/45.5°
- 柄徑公差 h6
- 刃徑公差 +0/-0.025

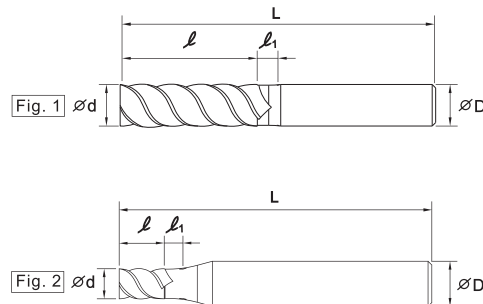

## BB4453B X 2.5D

單位:mm(Unit:mm)

刀具料號 Model No.	刃徑 d Diameter	刃長 l Flute Length	頸長 l1 Neck Length	全長 L Overall Length	柄徑 D Shank Diameter	形狀 Figure	在庫
BB4453BB04A	4	10	2.5	50	4	Fig. 1	●
BB4453BC04A	4	10	2.5	50	6	Fig. 2	●
BB4453BC06A	6	15	3	50	6	Fig. 1	●
BB4453BD08A	8	20	4	60	8	Fig. 1	●
BB4453BE10A	10	25	4.5	75	10	Fig. 1	●
BB4453BF12A	12	30	5	75	12	Fig. 1	●
BB4453BI16A	16	40	5	100	16	Fig. 1	●

○: 接單生產品    ●: 在庫品    ▲: 訂製品

不等式鑽銑刀—鋁、銅專用